



## Werkzeuge zum Entgraten.



BEW 605



BEW 605 K

Bezeichnung:	BEW 605	BEW 605 K
Ventil:	Hebelventil	Hebelventil
Abluftrichtung:	rückwärts	rückwärts
Drehzahl [min <sup>-1</sup> ]:	regelbar 0-500	0-500
Leistung [Watt]:	80	80
Luftverbrauch [l/min]:	300	300
Geräuschpegel [db (A)]:	71	71
Gewicht [g]:	820	620
Max. Werkzeugaufn. [mm]:	6	6
Max. Bohrungs-Ø [mm]:	24	24
Senker-Ø [mm]:	15   25	15   25
Kopfh. A bei Senker-Ø [mm]:	40   48	40   48
Spannzange:	6 mm	6 mm
Schlauchleinheit:	001 366 548 inklusive	001 366 548 inklusive
Bestell-Nummer:	150 810 930	150 810 931

für BEW 605  
BEW 605 K



Senkbereich/Bohrungs-Ø 3,5-14 mm  
(HSS) 001 950 295  
Senkbereich/Bohrungs-Ø 5-24 mm  
(HSS) 001 950 296

### BEW 605

Diese Maschine in Winkelausführung ermöglicht das Entgraten von Bohrungen an sehr unzugänglichen Stellen, wie z.B. Löcher mit Querbohrungen, die von innen entgratet werden müssen.

### BEW 605 K

Diese Variante der bewährten BIAX Bohrentgrater haben aufgrund ihrer kurzen Bauform eine verbesserte Krafthebelwirkung, so dass mit geringerem Druck entgratet werden kann.

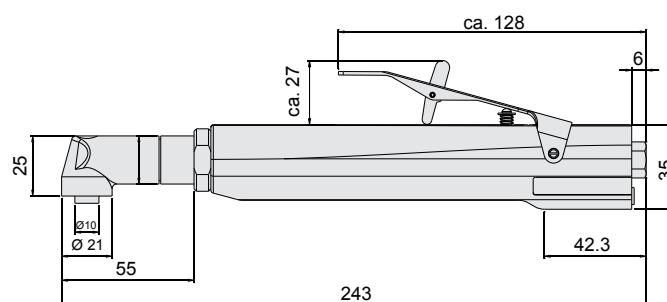
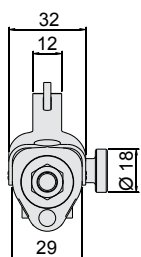
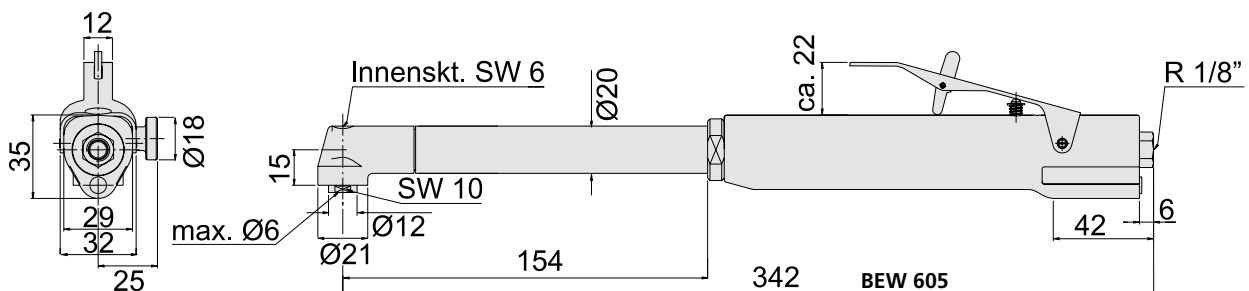

BEW 605 K

